

## Mitigeur de bain douche encastré avec inverseur Douz



Code article : 06DGA04

### Description

Finition chromée éclatante et durable NF EN ISO 1456  
Cartouche en céramique Ø40mm avec économie d'eau  
Brillant et facile à nettoyer  
Confort d'utilisation  
Inverseur automatique verrouillable  
Flexibles de raccordement souples, sertis d'usine

### Technologie



### Caractéristiques techniques

Pression d'utilisation recommandée	De 1 à 10 bars
Débit nominal	20l/min à 3 bars
Résistance thermique	90° C max
Endurance cartouche	70000 cycles

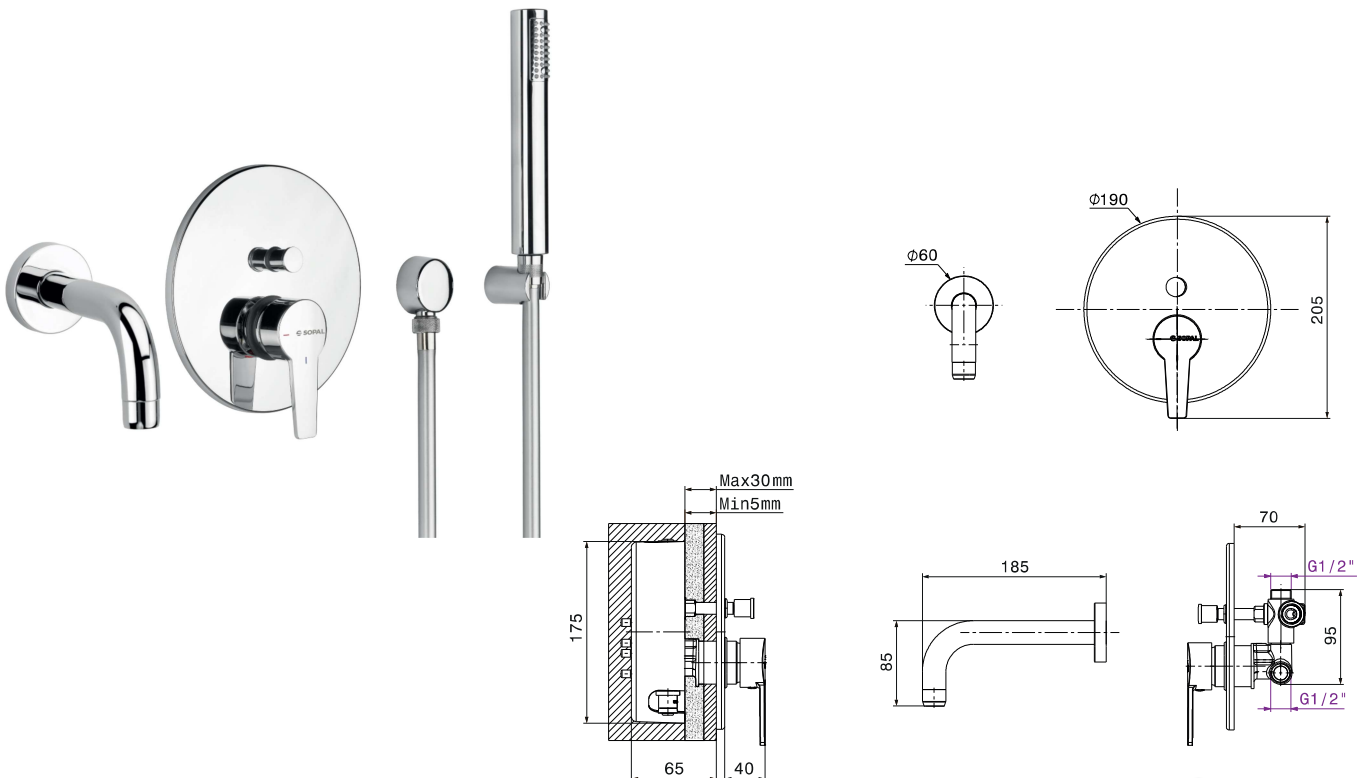

## Mitigeur de bain douche encastré avec inverseur Douz



Code article : 06DGA04

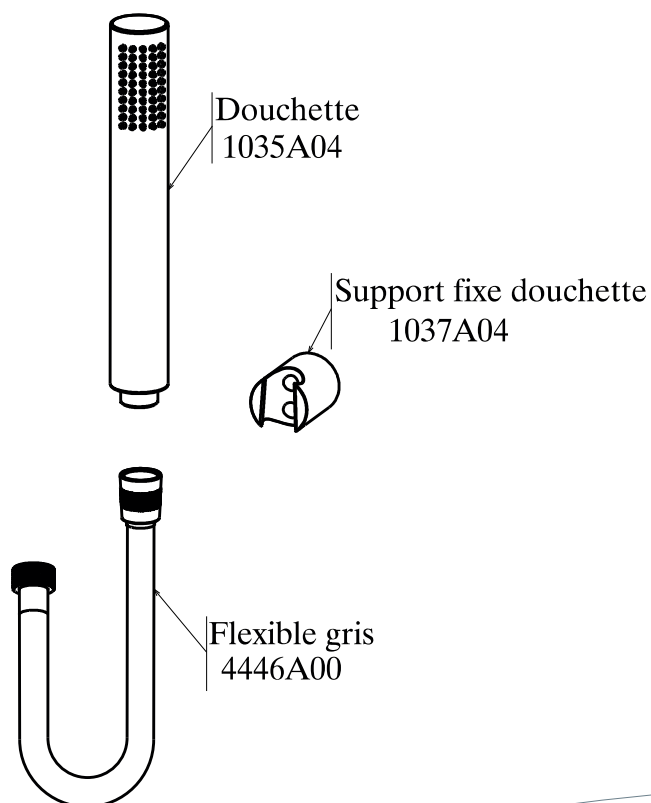
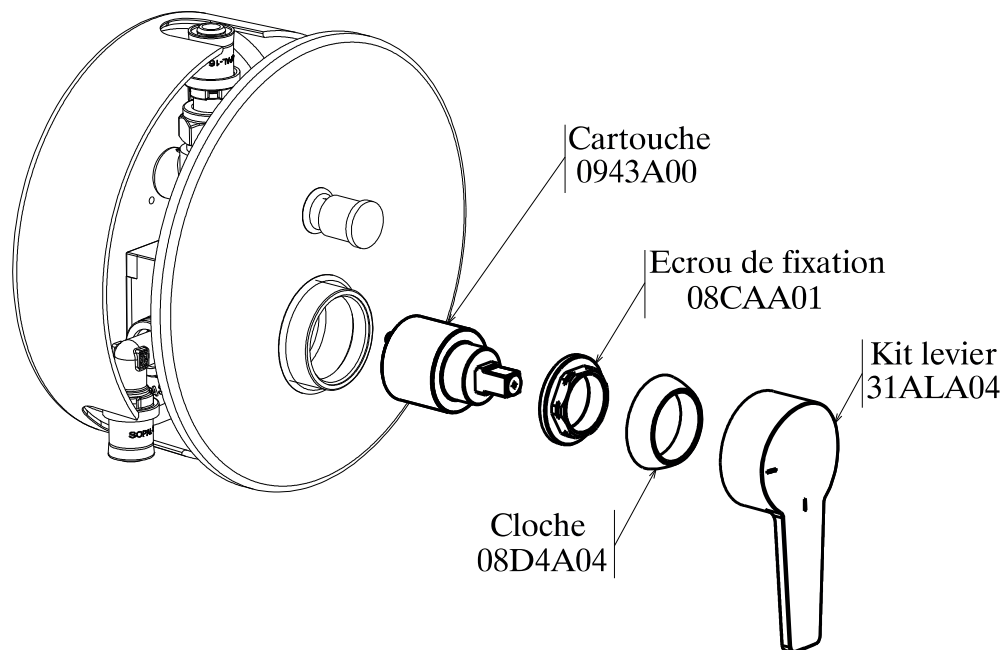

MADE IN TUNISIA